



MINIPELLE HYDRAULIQUE (AVEC TRAIN DE ROULEMENT FIXE)

Cat® 302.7 CR

CARACTÉRISTIQUES :

La Minipelle hydraulique 302.7 CR Cat® fournit une puissance et des performances maximales dans un format compact pour vous permettre de travailler dans une large gamme d'applications.

UN CONFORT SANS LIMITE

- Faites votre choix entre un toit ou une cabine hermétique et pressurisée qui peut être équipée d'un système de climatisation, de repose-poignets réglables et d'un siège à suspension en option pour vous aider à travailler confortablement tout au long de la journée.

FACILE À UTILISER

- Les commandes sont faciles à utiliser et le moniteur LCD intuitif de nouvelle génération fournit des informations faciles à lire sur la machine. Un moniteur à écran tactile avancé peut également être équipé.

MODE DE TRANSLATION DE DIRECTION DE BRAS

- Il est encore plus facile de se déplacer sur le chantier grâce à l'option de direction de bras Cat. Passez facilement des commandes de translation traditionnelles avec leviers et pédales aux commandes par manipulateur pour déplacer la machine et actionner la lame. Des efforts moindres et une meilleure maîtrise sont à portée de main !

DES PERFORMANCES EXCEPTIONNELLES DANS UN FORMAT COMPACT

- Des performances de levage et de creusage puissantes vous permettent d'effectuer le travail plus rapidement. La conception à faible rayon vous permet d'accéder et de travailler dans les espaces les plus étroits. La fonction de position libre permet un nettoyage facile.

SÉCURITÉ SUR LE CHANTIER

- Votre sécurité est notre priorité. La minipelle hydraulique Cat est conçue pour assurer votre sécurité sur le chantier. Parmi les caractéristiques de sécurité que nous avons intégrées à la machine, citons des lampes de courtoisie et une ceinture de sécurité à enrouleur fluorescente.

ENTRETIEN SIMPLE POUR MOINS D'IMMOBILISATIONS

- L'entretien est rapide et facile sur la minipelle hydraulique Cat. Les points de contrôle périodique sont faciles d'accès au niveau du sol grâce aux portes latérales. La conception inclinable vers le haut unique de la cabine ou du toit vous permet d'atteindre des zones d'entretien supplémentaires en cas de besoin.

COÛTS D'EXPLOITATION RÉDUITS

- Équipée de fonctionnalités telles que le ralenti automatique, l'arrêt automatique du moteur et un circuit hydraulique hautes performances avec une pompe à cylindrée variable, la minipelle hydraulique Cat a été conçue pour réduire vos coûts d'exploitation.

ASSISTANCE INÉGALÉE AUPRÈS DU RÉSEAU DE CONCESSIONNAIRES

- Votre concessionnaire Cat est là pour vous aider à atteindre vos objectifs commerciaux. Des solutions de fourniture d'équipements à la formation des conducteurs en fonction de vos besoins d'entretien et bien plus, votre concessionnaire Cat est prêt à vous aider.

Spécifications

Moteur

Modèle de moteur	C1.1 Turbo	
Puissance nette à 2 400 tr/min		
ISO 9249, 80/1269/EEC	17,6 kW	23,6 hp
Puissance brute à 2 400 tr/min		
SAE J1995:2014	18,4 kW	24,7 hp
Bore	77,0 mm	3,0 in
Stroke	81,0 mm	3,2 in
Cylindrée	1,1 l	69,0 in ³

- Conforme aux normes sur les émissions Tier4 Final de l'EPA pour les États-Unis et StageV pour l'Union européenne.
- La puissance nette annoncée correspond à la puissance disponible au volant lorsque le moteur tourne au régime nominal et à la puissance nominale lorsque le moteur est monté avec le ventilateur, le système d'admission d'air, le circuit d'échappement et l'alternateur configurés en usine, à une charge d'alternateur minimale.

Poids

Poids en ordre de marche minimal avec toit*	2560 kg	5645 lb
Poids en ordre de marche maximal avec toit**	2925 kg	6450 lb
Poids minimal en ordre de marche avec cabine*	2680 kg	5909 lb
Poids maximal en ordre de marche avec cabine**	3050 kg	6725 lb
UE : poids de la plaque CE avec toit***	2695 kg	5942 lb
UE : poids de la plaque CE avec cabine***	2800 kg	6174 lb

*Le poids minimal inclut les chaînes en caoutchouc, le conducteur, le réservoir de carburant plein, un bras standard, une lame, un godet, mais sans contrepoids supplémentaire.

**Le poids maximum inclut les chaînes en acier, le conducteur, le réservoir de carburant plein, un bras long, une lame, le godet et le contrepoids supplémentaire.

***Le poids de la plaque CE repose sur la configuration EU la plus courante. Comprend le conducteur de 75 kg (165 lb) et le réservoir de carburant. Ne prend pas en compte le godet.



Minipelle hydraulique 302.7 CR

Augmentation du poids par rapport à la configuration minimale

Cabine	125 kg	276 lb
Contrepoids (léger)	100 kg	221 lb
Contrepoids (supplémentaire)	250 kg	551 lb
Bras long	15 kg	33 lb
Chaînes en acier	100 kg	221 lb

Système de translation

Vitesse de translation - élevée	4,5 km/h	2,8 mph
Vitesse de translation - Faible	2,6 km/h	1,6 mph
Force de traction maximale - Haute vitesse	15,6 kN	3507 lbf
Force de traction maximale - basse vitesse	26,8 kN	6025 lbf
Pression au sol - Poids minimum	24,2 kPa	3,5 psi
Pression au sol - Poids maximal	29,0 kPa	4,2 psi
Performances en pente (maximum)	30 degrés	

Contenances pour l'entretien

Circuit de refroidissement	4,0 l	1,1 gal
Huile moteur	4,0 l	1,1 gal
Réservoir de carburant	45,0 l	11,9 gal
Réservoir hydraulique	18,0 l	4,8 gal
Circuit hydraulique	35,0 l	9,2 gal

Circuit hydraulique

Circuit hydraulique à détection de charge avec pompe à pistons à cylindrée variable

Débit de la pompe à 2400 tr/min	100 l/min	26 gal/min
Pression en ordre de marche – Équipement	245 bar	3553 psi
Pression en ordre de marche – Translation	245 bar	3553 psi
Pression en ordre de marche – Orientation	176 bar	2553 psi
Circuit auxiliaire – Principal		
Débit*	65 l/min	17 gal/min
Pression*	245 bar	3553 psi
Circuit auxiliaire secondaire		
Débit*	25 l/min	7,0 gal/min
Pression*	245 bar	3553 psi
Force d'excavation - bras (standard)	13,8 kN	3102 lbf
Force d'excavation - bras (long)	12,3 kN	2765 lbf
Force d'excavation - Godet	23,3 kN	5238 lbf

*Le débit et la pression ne sont pas combinables. Sous charge, lorsque le flux augmente, la pression baisse.

Circuit de tourelle

Vitesse de rotation de la machine	9,0 tr/min
Orientation de la flèche - gauche	75 degrés
Orientation de la flèche - droite	50 degrés

Lame

Largeur	1570 mm	61,8 in
Hauteur	320 mm	12,6 in

Certification : cabine et toit

Cadre de protection en cas de retournement (ROPS)	ISO 12117-2:2008
Cadre de protection en cas de basculement (TOPS)	ISO 12117:1997
Protection supérieure	ISO 10262:1998 (Level I)

Niveaux sonores

Pression acoustique pour le conducteur (ISO 6396:2008)	78 dB(A)
Pression acoustique moyenne (ISO 6395:2008)	94 dB(A)

• Directive de l'Union européenne « 2000/14/CE »

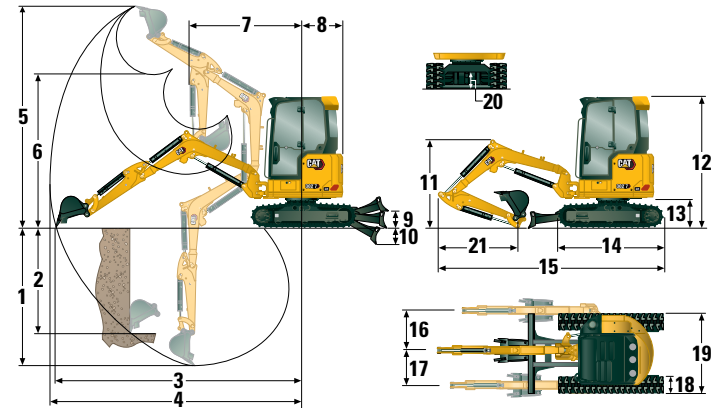

Dimensions

	Bras standard	Bras long
1 Profondeur d'excavation	2510 mm (98,8 in)	2710 mm (106,7 in)
2 Paroi verticale	1870 mm (73,6 in)	2050 mm (80,7 in)
3 Portée maximale au niveau du sol	4510 mm (177,6 in)	4710 mm (185,4 in)
4 Portée maximale	4660 mm (183,5 in)	4850 mm (190,9 in)
5 Hauteur d'excavation maximale	4270 mm (168,1 in)	4390 mm (172,8 in)
6 Hauteur de vidage maximale	2950 mm (116,1 in)	3070 mm (120,9 in)
7 Portée de la flèche	1710 mm (67,3 in)	1730 mm (68,1 in)
8 Encombrement arrière		
sans contrepoids	775 mm (30,5 in)	775 mm (30,5 in)
avec contrepoids (léger)	845 mm (33,3 in)	845 mm (33,3 in)
avec contrepoids (supplémentaire)	890 mm (35,0 in)	890 mm (35,0 in)
9 Hauteur maximale de la lame	395 mm (15,6 in)	395 mm (15,6 in)
10 Profondeur maximale de la lame	515 mm (20,3 in)	515 mm (20,3 in)
11 Hauteur de la flèche en position d'expédition	1560 mm (61,4 in)	1650 mm (65,0 in)
12 Hauteur d'expédition hors tout	2480 mm (97,6 in)	2480 mm (97,6 in)
13 Hauteur du roulement de tourelle	560 mm (22,0 in)	560 mm (22,0 in)
14 Longueur du train de roulement hors tout	2010 mm (79,1 in)	2010 mm (79,1 in)
15 Longueur d'expédition hors tout†	4240 mm (166,9 in)	4280 mm (168,5 in)
16 Orientation de la flèche à droite	830 mm (32,7 in)	830 mm (32,7 in)
17 Orientation de la flèche à gauche	605 mm (23,8 in)	605 mm (23,8 in)
18 Largeur de la bande de roulement/des patins	300 mm (11,8 in)	300 mm (11,8 in)
19 Largeur de voie	1570 mm (6,2 in)	1570 mm (6,2 in)
20 Garde au sol	310 mm (12,2 in)	310 mm (12,2 in)
21 Longueur du bras	1060 mm (41,7 in)	1260 mm (49,6 in)

†La longueur d'expédition hors tout dépend de la position de la lame au cours de l'expédition.

Cabine

Capacités de levage – Configuration minimale*			Rayon de levage 2 m (6,6 ft)			Rayon de levage 3 m (9,8 ft)			Rayon de levage (maximum)				
			Sur l'avant			Sur le côté			Sur l'avant			Sur le côté	m (ft)
			Lame abaissée	Lame relevée		Lame abaissée	Lame relevée		Lame abaissée	Lame relevée			
3 m (9,8 ft)	Bras standard	kg (lb)				777 1713	567 (1250)	493 1087	*470 (*1036)	*470 (*1036)	416 917	3,30 (10,8)	
	Bras long	kg (lb)							37'8" 833	37'8" 833	368 (811)	3,54 (11,6)	
2 m (6,6 ft)	Bras standard	kg (lb)				886 1953	553 (1219)	479 1056	*426 (*939)	363 800	315 (694)	3,86 (12,7)	
	Bras long	kg (lb)				799 1761	553 (1219)	479 1056	34'7" 765	331 (730)	287 (633)	4,06 (13,3)	
1 m (3,3 ft)	Bras standard	kg (lb)				1162 2562	517 1140	445 (981)	*443 (*977)	330 728	286 631	4,03 (13,2)	
	Bras long	kg (lb)				1097 2418	515 1135	443 (977)	360 (794)	303 (668)	262 578	4,22 (13,8)	
0 m (0 ft)	Bras standard	kg (lb)	*1194 (*2632)	928 2046	767 (1691)	1299 2864	493 1087	422 930	*525 (*1157)	345 (761)	298 (657)	3,85 (12,6)	
	Bras long	kg (lb)	*1190 2623	914 2015	754 1662	1282 (2826)	486 (1071)	415 915	42'0" 926	313 690	270 595	4,05 (13,3)	

Poids minimal avec cabine, chaînes en caoutchouc, aucun contrepoids supplémentaire, conducteur, réservoir de carburant plein et lame.

Capacités de levage – Configuration maximale			Rayon de levage 2 m (6,6 ft)			Rayon de levage 3 m (9,8 ft)			Rayon de levage (maximum)				
			Sur l'avant			Sur le côté			Sur l'avant			Sur le côté	m (ft)
			Lame abaissée	Lame relevée		Lame abaissée	Lame relevée		Lame abaissée	Lame relevée			
3 m (9,8 ft)	Bras standard	kg (lb)				777 1713	734 (1618)	595 1312	*470 (*1036)	*470 (*1036)	*470 (*1036)	3,30 (10,8)	
	Bras long	kg (lb)							37'8" 833	37'8" 833	378 833	3,54 (11,6)	
2 m (6,6 ft)	Bras standard	kg (lb)				886 1953	719 1585	581 (1281)	*426 (*939)	*426 (*939)	392 864	3,86 (12,7)	
	Bras long	kg (lb)				799 1761	721 (1590)	583 (1285)	34'7" 765	34'7" 765	34'7" 765	4,06 (13,3)	
1 m (3,3 ft)	Bras standard	kg (lb)				1162 2562	684 (1508)	548 (1208)	*443 (*977)	*443 (*977)	360 (794)	4,03 (13,2)	
	Bras long	kg (lb)				1097 2418	683 (1506)	547 (*1206)	360 (794)	360 (794)	332 (732)	4,22 (13,8)	
0 m (0 ft)	Bras standard	kg (lb)	*1194 (*2632)	*1194 (*2632)	939 (2070)	1299 2864	659 1453	525 (1157)	*525 (*1157)	464 (1023)	375 (827)	3,85 (12,6)	
	Bras long	kg (lb)	*1190 2623	*1190 2623	928 2046	1282 (2826)	653 1440	519 (1144)	42'0" 926	42'0" 926	344 (758)	4,05 (13,3)	

Poids maximal avec cabine, chaînes en acier, contrepoids supplémentaire, conducteur, réservoir de carburant plein et lame.

Toit

Capacités de levage – Configuration minimale*			Rayon de levage 2 m (6,6 ft)			Rayon de levage 3 m (9,8 ft)			Rayon de levage (maximum)				
			Sur l'avant			Sur le côté			Sur l'avant			Sur le côté	m (ft)
			Lame abaissée	Lame relevée		Lame abaissée	Lame relevée		Lame abaissée	Lame relevée			
3 m (9,8 ft)	Bras standard	kg (lb)				777 1713	535 (1179)	466 (1027)	*470 (*1036)	450 (992)	393 866	3,30 (10,8)	
	Bras long	kg (lb)							37'8" 833	37'8" 833	348 (767)	3,54 (11,6)	
2 m (6,6 ft)	Bras standard	kg (lb)				886 1953	520 (1146)	452 996	*426 (*939)	340 (750)	296 (653)	3,86 (12,7)	
	Bras long	kg (lb)				799 1761	523 (1153)	455 (1003)	34'7" 765	311 686	270 595	4,06 (13,3)	
1 m (3,3 ft)	Bras standard	kg (lb)				1162 2562	485 (1069)	418 (922)	*443 (*977)	308 (679)	268 (591)	4,03 (13,2)	
	Bras long	kg (lb)				1097 2418	485 (1069)	418 (922)	360 (794)	284 (626)	246 (542)	4,22 (13,8)	
0 m (0 ft)	Bras standard	kg (lb)	*1194 (*2632)	868 (1914)	719 1585	1299 2864	460 (1014)	395 (871)	*525 (*1157)	321 (708)	278 (613)	3,85 (12,6)	
	Bras long	kg (lb)	*1190 2623	860 (1896)	711 (1567)	1282 (2826)	456 1005	390 860	42'0" 926	293 (646)	253 558	4,05 (13,3)	

Poids minimal avec toit, chaînes en caoutchouc, mais sans contrepoids supplémentaire, conducteur, réservoir de carburant plein, lame.

Capacités de levage – Configuration maximale			Rayon de levage 2 m (6,6 ft)			Rayon de levage 3 m (9,8 ft)			Rayon de levage (maximum)				
			Sur l'avant			Sur le côté			Sur l'avant			Sur le côté	m (ft)
			Lame abaissée	Lame relevée		Lame abaissée	Lame relevée		Lame abaissée	Lame relevée			
3 m (9,8 ft)	Bras standard	kg (lb)				777 1713	703 (1550)	572 1261	*470 (*1036)	*470 (*1036)	*470 (*1036)	3,30 (10,8)	
	Bras long	kg (lb)							37'8" 833	37'8" 833	378 833	3,54 (11,6)	
2 m (6,6 ft)	Bras standard	kg (lb)				886 1953	688 (1517)	558 (1230)	*426 (*939)	*426 (*939)	375 (827)	3,86 (12,7)	
	Bras long	kg (lb)				799 1761	690 1521	559 1232	34'7" 765	34'7" 765	344 (758)	4,06 (13,3)	
1 m (3,3 ft)	Bras standard	kg (lb)				1162 2562	653 (1440)	524 (1155)	*443 (*977)	423 933	343 (756)	4,03 (13,2)	
	Bras long	kg (lb)				1097 2418	652 (1437)	523 (1153)	360 (794)	360 (794)	316 697	4,22 (13,8)	
0 m (0 ft)	Bras standard	kg (lb)	*1194 (*2632)	1177 2595	897 (1978)	1299 2864	628 1385	501 1105	*525 (*1157)	442 (974)	357 (787)	3,85 (12,6)	
	Bras long	kg (lb)	*1190 2623	1166 2571	887 (1955)	1282 (2826)	622 (1371)	495 (1091)	42'0" 926	406 (895)	327 (721)	4,05 (13,3)	

Poids maximal avec toit, chaînes en acier, contrepoids supplémentaire, conducteur, réservoir de carburant plein et lame.

*Les charges indiquées ci-dessus sont conformes à la norme ISO 10567:2007 relative à la capacité de levage des pelles hydrauliques. Elles ne dépassent pas 87 % de la capacité de levage hydraulique ou 75 % de la charge limite d'équilibre. Le poids du godet de pelle hydraulique n'est pas compris dans ce tableau. Les capacités de levage correspondent à celles d'un bras standard.

Minipelle hydraulique 302.7 CR

Équipement standard et options

L'équipement standard et les options peuvent varier. Pour de plus amples informations, veuillez consulter votre concessionnaire Cat.

	Standard	En option		Standard	En option
MOTEUR			POSTE DE CONDUITE (suite)		
Moteur C1.1 Turbo Cat® (conforme à la norme américaine EPA Tier 4 Final/norme européenne Stage V)	✓		Radio – Bluetooth®, Auxiliaire, Microphone, USB (chargement uniquement) (cabine uniquement)		✓
Ralenti automatique du moteur	✓		Moniteur LCD couleur de nouvelle génération (IP66)	✓	
Arrêt automatique du moteur	✓		– Indicateurs de température du liquide de refroidissement et de niveau de carburant	✓	
Translation automatique à deux vitesses	✓		– Surveillance de la machine et de l'entretien	✓	
Séparateur d'eau/carburant	✓		– Réglages des performances et de la machine	✓	
Puissance à la demande (non disponible dans toutes les régions)	✓		– Code de sécurité numérique	✓	
Pompe à pistons à cylindrée variable	✓		– Plusieurs langues	✓	
Circuit hydraulique à répartition de débit/détection de charge	✓		– Compteur d'entretien avec contacteur d'activation	✓	
CIRCUIT HYDRAULIQUE			– Molette de sélection (cabine uniquement)	✓	
Pompe électronique intelligente	✓		Moniteur de pointe, nouvelle génération		✓
Accumulateur	✓		– Écran tactile		✓
Frein de tourelle automatique	✓		– Système de référence du chantier		✓
Canalisations hydrauliques auxiliaires	✓		– Compatibilité caméra haute définition (IP68 et IP69K)		✓
Débit auxiliaire uni/bidirectionnel	✓		– Code de sécurité numérique		✓
Débit auxiliaire continu	✓		TRAIN DE ROULEMENT		
Raccords à débranchement rapide des canalisations auxiliaires	✓		Courroie en caoutchouc (300 mm/11,8 in de large)	✓	
POSTE DE CONDUITE			Chaîne en acier (300 mm/11,8 in de large)		✓
Toit relevable et cabine relevable	✓		Lame de refoulement	✓	
Cabine avec climatisation		✓	Lame de refoulement avec position libre	✓	
Cabine avec chauffage		✓	Arrimages sur châssis porteur	✓	
Protection supérieure ISO 10262:1998 Niveau I	✓		FLÈCHE, BRAS ET TRINGLIERIES		
ROPS – ISO 12117-2:2008	✓		Flèche monobloc (2 085 mm/82,1 in)	✓	
TOPS – ISO 12117:1997	✓		Bras standard (1 060 mm/41,7 in)	✓	
Mode de direction de bras	✓		Bras long (1 260 mm/49,6 in)		✓
Régulateur de vitesse de translation	✓		Utilisable en fonction pelle butte	✓	
Commutateur de grille de commande (en option dans certaines régions)	✓		À claveter	✓	
Repose-poignets réglables	✓		Attache à double accouplement manuel		✓
Tapis de sol lavable	✓		Prééquipement pour pince (non disponible dans toutes les régions)	✓	
Manettes et pédales de translation	✓		(Eilleton de levage certifié (en option dans certaines régions))	✓	
Pas de manettes et pédales de translation (en option dans certaines régions)		✓	Équipements comprenant attaches, pinces, godets, tarières et marteaux		✓
Sécurité de la machine	✓		2e canalisation hydraulique auxiliaire		✓
Clé normale avec code de passe	✓		Canalisations de déviation de godet		✓
Pousser pour démarrer avec porte-clé/code de passe		✓	Clapet antiretour d'abaissement de flèche		✓
Siège tissu à suspension (cabine uniquement)	✓		Clapet antiretour d'abaissement de bras		✓
Siège vinyle à suspension (toit uniquement)	✓		Canalisations à attache rapide hydraulique (non disponibles dans toutes les régions)		✓
Siège en vinyle sans suspension (toit uniquement) (non disponible dans toutes les régions)		✓	EQUIPEMENT ÉLECTRIQUE		
Verrouillage hydraulique – toutes les commandes	✓		Batterie 12 V	✓	
Ceinture de sécurité à enrouler haute visibilité (75 mm/3 in)	✓		Logiciel (machine et moniteur)	✓	
Crochet à vêtements	✓		Batterie sans entretien	✓	
Porte-gobelet	✓		Coupe-batterie	✓	
Vide-poche	✓		Klaxon d'avertissement/de signalisation	✓	
Toit plein-ciel	✓		Prise d'alimentation 12 V	✓	
Bossages de montage pour partie avant	✓		Product Link PL243 (réglementations applicables)		✓
Klaxon d'avertissement/de signalisation	✓		Product Link PLE643 (réglementations applicables)		✓
Plafonnier (cabine uniquement)	✓		Avertisseur de translation (de série dans certaines régions)		✓
Feu de flèche, halogène (non disponible dans toutes les régions)	✓		BLINDAGES		
Feux avant à diode		✓	Protection mi-hauteur en polycarbonate (toit uniquement)		✓
Feux avant et arrière à diode		✓	Protection avant en polycarbonate (ISO 10262 1998 Niveau I et EN356 P5A)		✓
Projecteur monté sur flèche à diode		✓	AUTRE		
Compartment pour téléphone portable	✓		Compatibilité huile bio		✓
Rétroviseurs gauche et droit		✓	Vidange écologique		✓
			Réchauffeur de chemise d'eau		✓
			Contrepoids léger (100 kg/221 lb)		✓
			Contrepoids supplémentaire (250 kg/551 lb)		✓

Pour plus d'informations sur les produits Cat, les services proposés par les concessionnaires et les solutions par secteur d'activité, visiter le site www.cat.com

© 2022 Caterpillar
Tous droits réservés

Documents et spécifications susceptibles de modifications sans préavis. Les machines représentées sur les photos peuvent comporter des équipements supplémentaires. Pour connaître les options disponibles, veuillez vous adresser à votre concessionnaire Cat.

CAT, CATERPILLAR, LET'S DO THE WORK, leurs logos respectifs, la couleur « Caterpillar Corporate Yellow », les habillages commerciaux « Power Edge » et « Modern Hex » Cat, ainsi que l'identité visuelle de l'entreprise et des produits qui figurent dans le présent document, sont des marques déposées de Caterpillar qui ne peuvent pas être utilisées sans autorisation.

AFHQ8349-02 (07-2022)
Remplace AFHQ8349-01
Numéro de version : 07A
(Global excluding
China and Japan)

